

**BROCHURE PRODUIT**  
**HERADESIGN® CREATIVE**

***KNAUF*CEILING**  
*Solutions*





**SÉDUIT**  
PAR LA NATURE

## CENT POUR CENT CRÉATION, INSPIRATION ET SÉDUCTION

**HERADESIGN® Creative, c'est l'alliance de la créativité, l'esthétique, l'individualité, l'écologie et la qualité. Son originalité rend la beauté de la nature accessible et offre des perspectives très tentantes !**

Connaissez-vous ces moments où une idée émerge lentement, se développe et se matérialise jusqu'à atteindre la forme parfaite ? Lorsque votre idée donne naissance à un plan et que ce plan est finalement appliqué, vous avez la confirmation que votre travail n'est pas un métier, mais une vocation. Donnez vie à vos idées les plus originales et laissez-les prendre leur envol. Tirez profit de HERADESIGN® Creative.

// Laissez-vous séduire  
par de nouvelles idées !



# CES PROPRIÉTÉS QUI NOUS RENDENT UNIQUES



## Absorption acoustique

Les formes / modules HERADESIGN® Creative renforcent non seulement la variété des designs mais également le bien-être acoustique des usagers d'une pièce. Grâce à leurs excellentes propriétés d'absorption acoustique, les dalles en laine de bois HERADESIGN® abrègent le temps de réverbération, réduisent le niveau sonore et augmentent la perception de la parole.



## Matériaux bruts de haute qualité et durables

Avec la magnésie, HERADESIGN® utilise le liant idéal pour les fibres de bois. La magnésie protège les fibres et conserve durablement leur élasticité. Le bois utilisé dans le procédé de fabrication est issu exclusivement de la sylviculture durable (certifié PEFC et FSC).



## L'inspiration à l'état pur

Offrant des possibilités illimitées, HERADESIGN® Creative vous permet de laisser libre cours à votre imagination et d'y puiser votre inspiration pour des idées toujours plus innovantes.



## Une structure de surface ouverte et homogène

Seules les technologies de fabrication et les normes de qualité développées par HERADESIGN® permettent de créer des structures de surface cohérentes, ouvertes, homogènes et à l'aspect léger. Ces structures uniques confèrent aux dalles noblesse et exclusivité pour des applications intérieures de haute qualité.



## Régulation de l'humidité et de la température

La magnésie est un matériau hygroscopique certifié pour ses qualités en matière de biologie de l'habitat. Ainsi, les dalles acoustiques HERADESIGN® présentent des propriétés de régulation de l'humidité et de la température en plus de leurs propriétés acoustiques et décoratives.



## Gamme de produits

Unique fabricant de produits en laine de bois pour applications visuelles, HERADESIGN® propose, outre des surfaces en fibres visibles classiques, toute une gamme de surfaces décoratives à pores fermés.

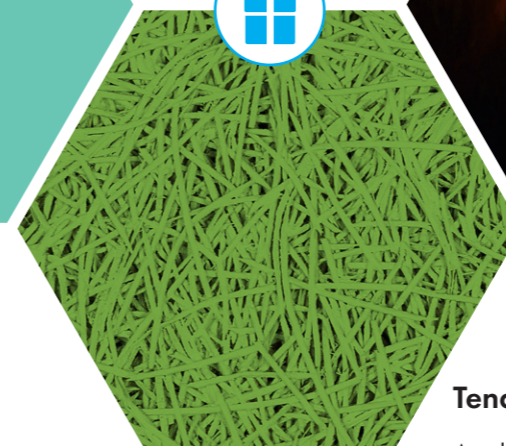

## Précision dimensionnelle et tolérances

La technologie de formage en bandes continues utilisée en exclusivité par HERADESIGN® permet d'obtenir des tolérances d'épaisseur de seulement +/- 1 mm.



## Tendance nature

Au-delà de son certificat « Building Biology Harmless » (Institut für Baubiologie, institut de biologie de l'habitat de Rosenheim), HERADESIGN® s'efforce d'appliquer les principes de développement durable et de préservation des ressources aux domaines de technologie du produit et d'utilisation des matériaux bruts (déclaration environnementale EPD – AUB conformément à EN ISO 14025).

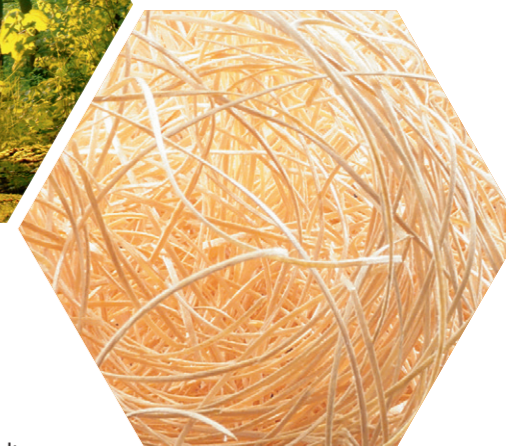



**HERADESIGN® CREATIVE**  
DE L'IDÉE À LA RÉALISATION

# MATÉRIAUX BRUTS NATURELS LA BASE DE NOS PRODUITS

## HERADESIGN® Creative, c'est du bois, de l'eau et de la magnésie

Grâce à leurs composants principaux naturels – le bois, l'eau et la magnésie, les dalles acoustiques HERADESIGN® Creative sont un produit naturel qui se prête à tous types d'applications dans tous types d'intérieurs.

Absolument sans risque sur le plan de la biologie de l'habitat, les dalles acoustiques HERADESIGN® Creative présentent une durée de vie prouvée d'au moins 80 ans dans un bâtiment.

Et si leur dépose devait s'avérer nécessaire : les dalles sont 100 % recyclables grâce à leurs composants naturels.

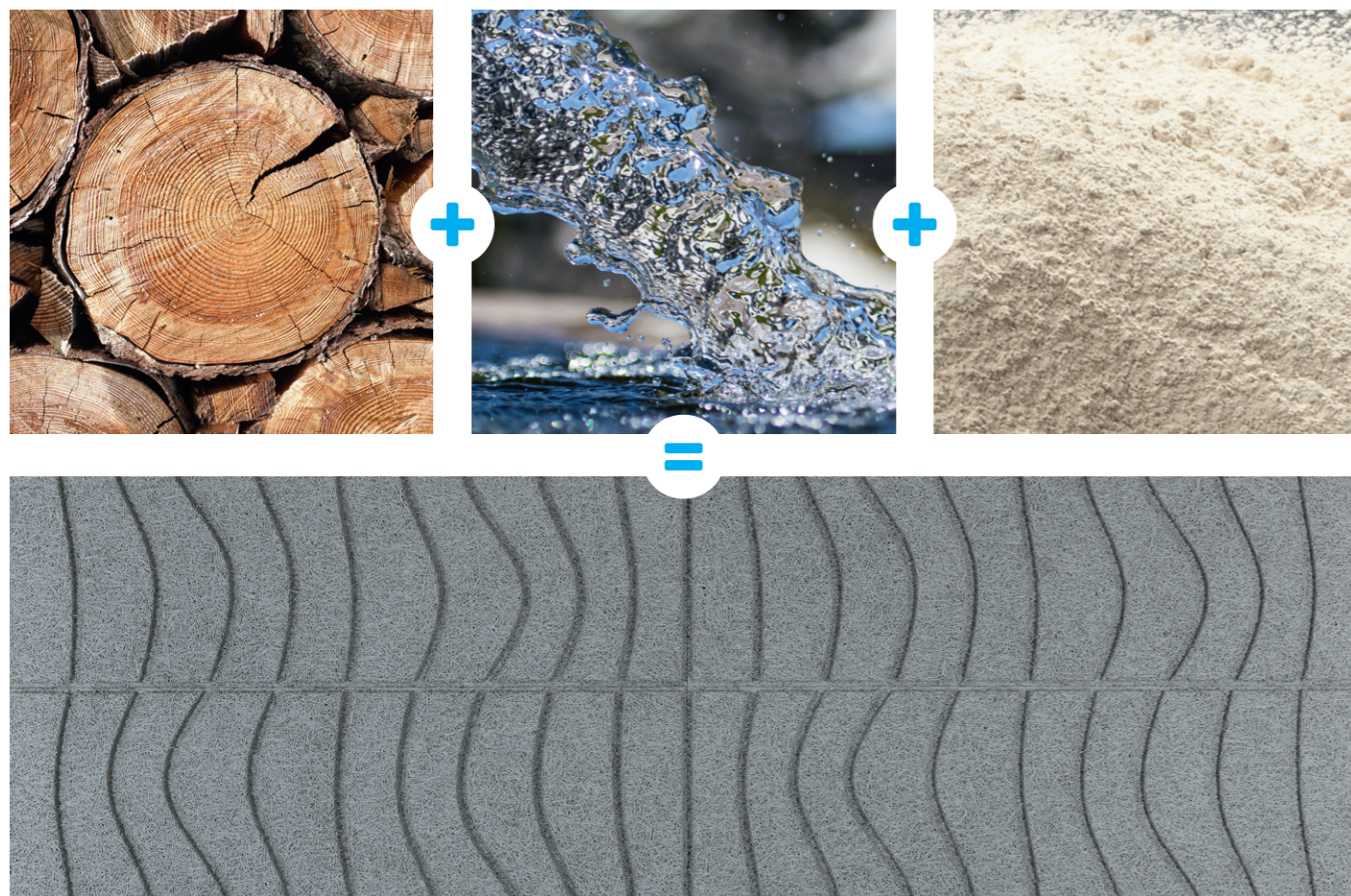

« LA NATURE DOIT  
S'ÉPROUVER  
À TRAVERS LE  
SENTIMENT. »

Alexander von Humboldt

### Séduit par la nature

La nature a toujours fait de l'esthétique son moyen de séduction le plus efficace. Avec HERADESIGN® Creative, vous serez séduits par les innombrables formes de création d'un produit naturel qui exprime l'esthétique de la nature à travers une multitude de formes et de couleurs.

### Fabrication respectueuse de l'environnement

Inspiré de la nature, le matériau des dalles se compose de matériaux bruts 100 % naturels ou renouvelables, et exploités à 100 % conformément au procédé de fabrication zéro déchets. Particulièrement prisées, les dalles acoustiques HERADESIGN® Creative sont respectueuses de l'environnement et entièrement recyclables. Dans le cadre d'une stratégie de protection de l'environnement plus globale, une analyse des voies de transport a été réalisée et a permis de mettre en œuvre des modes de transport écologiques – afin de préserver la beauté de la nature.

# HERADESIGN® CREATIVE MODULE

HERADESIGN® Creative Module est un panneau acoustique monocouche en laine de bois liée à la magnésie.

## Notre gamme de produits :

Nos huit formes/modules différents HERADESIGN® Creative sont disponibles de série en trame de 300 mm et 600 mm. Pour la réalisation de vos projets plus originaux, nous pouvons répondre à toutes vos envies grâce à nos produits sur mesure.

- À vous de choisir parmi une sélection de huit formes prédéfinies
- Disponibles dans les surfaces HERADESIGN® Fine, Superfine et Micro
- À combiner ou pour créer des designs autonomes

## Surfaces disponibles :

HERADESIGN® Fine



HERADESIGN® Superfine

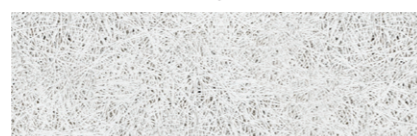

HERADESIGN® Micro



## Rebord/détail de surface de HERADESIGN® Creative Module

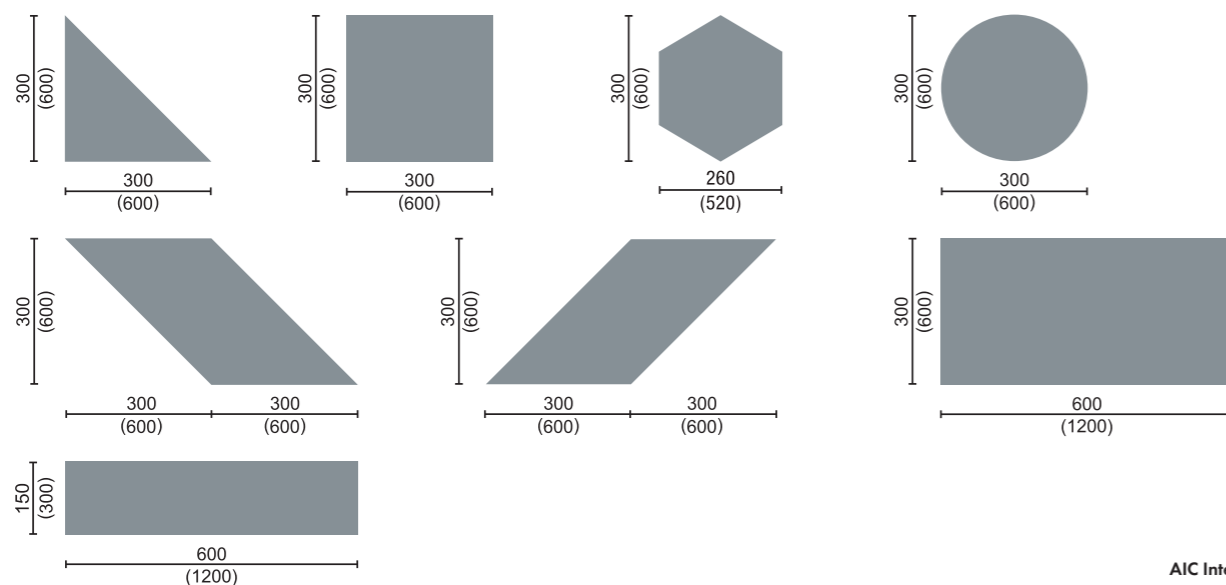
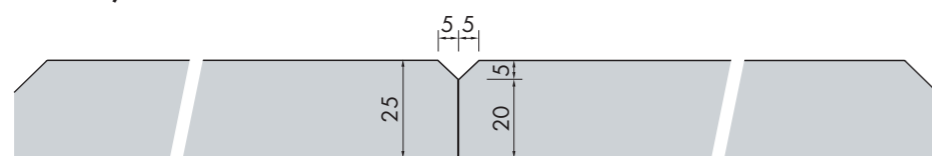

# HERADESIGN® CREATIVE LINE

HERADESIGN® Creative Line est un panneau acoustique monocouche en laine de bois liée à la magnésie.

- Solution design flexible et innovante comprenant jusqu'à douze motifs au choix
- Motifs géométriques fraisés définis à la surface du panneau
- À combiner ou pour créer des motifs personnalisés
- Disponibles dans les surfaces HERADESIGN® Fine, Fine A2, Superfine et Superfine A2
- Valeurs d'absorption acoustique jusqu'à  $\alpha_w$  1,0

### Surfaces disponibles :

HERADESIGN® Fine, Fine A2

HERADESIGN® Superfine, Superfine A2

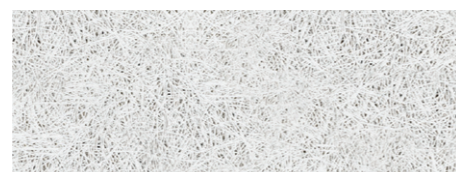
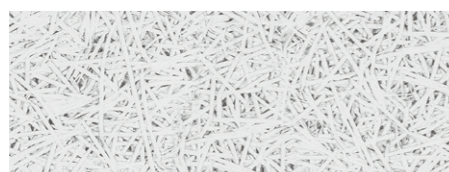

### Rebord/détail de surface de HERADESIGN® Creative Line

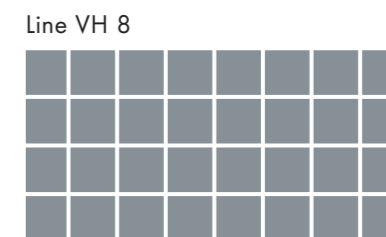
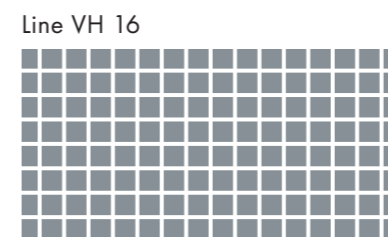
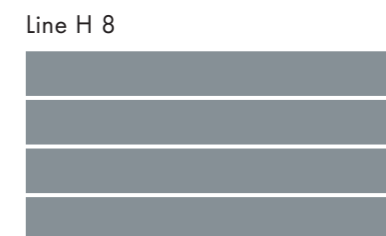
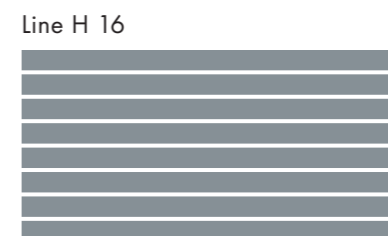
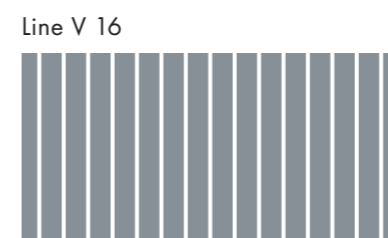
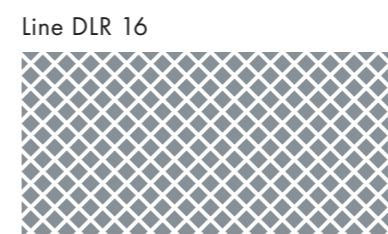
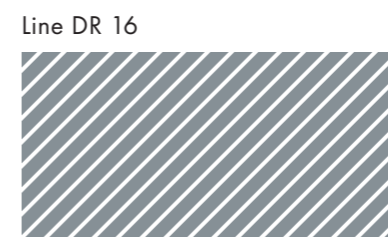
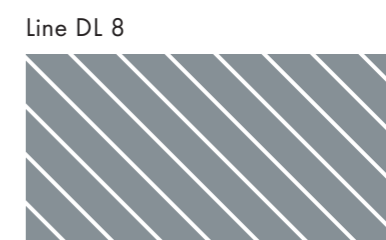
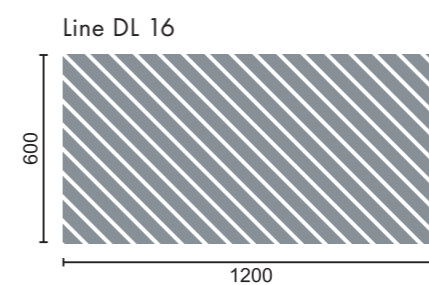
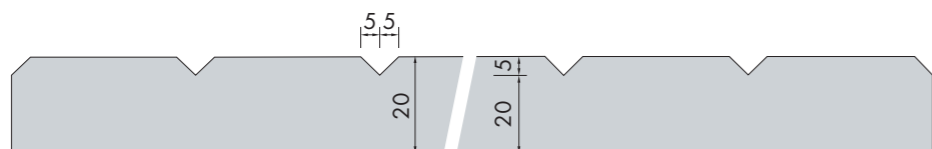

# HERADESIGN® CREATIVE EFFECT

HERADESIGN® Creative Effect est un panneau acoustique monocouche en laine de bois liée à la magnésie pour plafond et mur.

- Solution design flexible et innovante comprenant jusqu'à 8 motifs au choix
- Rainures fraisées à la surface du panneau déclinées dans différents designs
- Idéal pour des créations personnalisables à l'infini
- Disponible dans les surfaces HERADESIGN® Superfine, Micro ou Plano
- Excellente absorption acoustique avec HERADESIGN® Superfine

Groove-H : HERADESIGN®  
Superfine, Micro, Plano

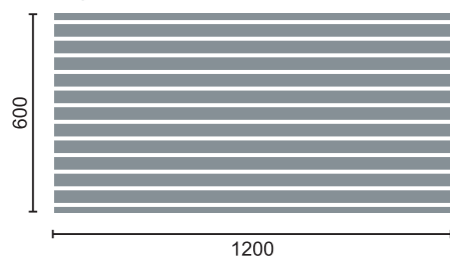

Groove-V : HERADESIGN®  
Superfine, Micro, Plano



Zig Zag :  
HERADESIGN® Micro, Plano



Mikado : HERADESIGN®  
Superfine, Micro, Plano



Wave-V :  
HERADESIGN® Micro, Plano



Wave-H :  
HERADESIGN® Micro, Plano

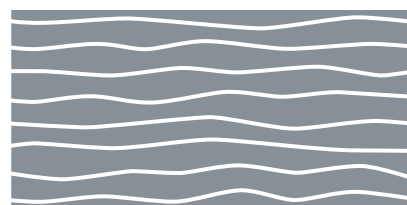

Bubbles :  
HERADESIGN® Micro, Plano



Turtle :  
HERADESIGN® Micro, Plano

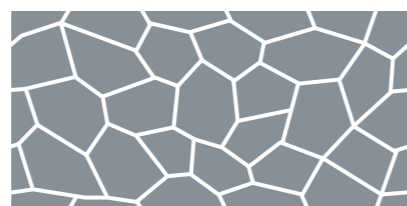

## Surfaces disponibles :

HERADESIGN® Superfine



HERADESIGN® Micro



HERADESIGN® Plano



## Rebord/détail de surface de HERADESIGN® Creative Effect

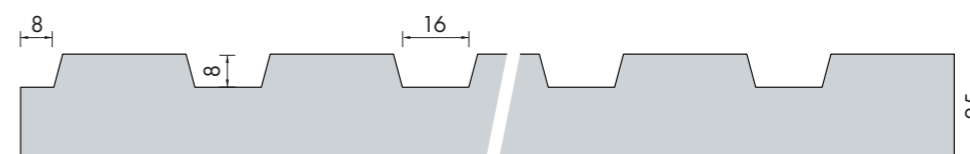

Possibilités de design avec 3 surfaces :  
HERADESIGN® Superfine, HERADESIGN® Micro et  
HERADESIGN® Plano

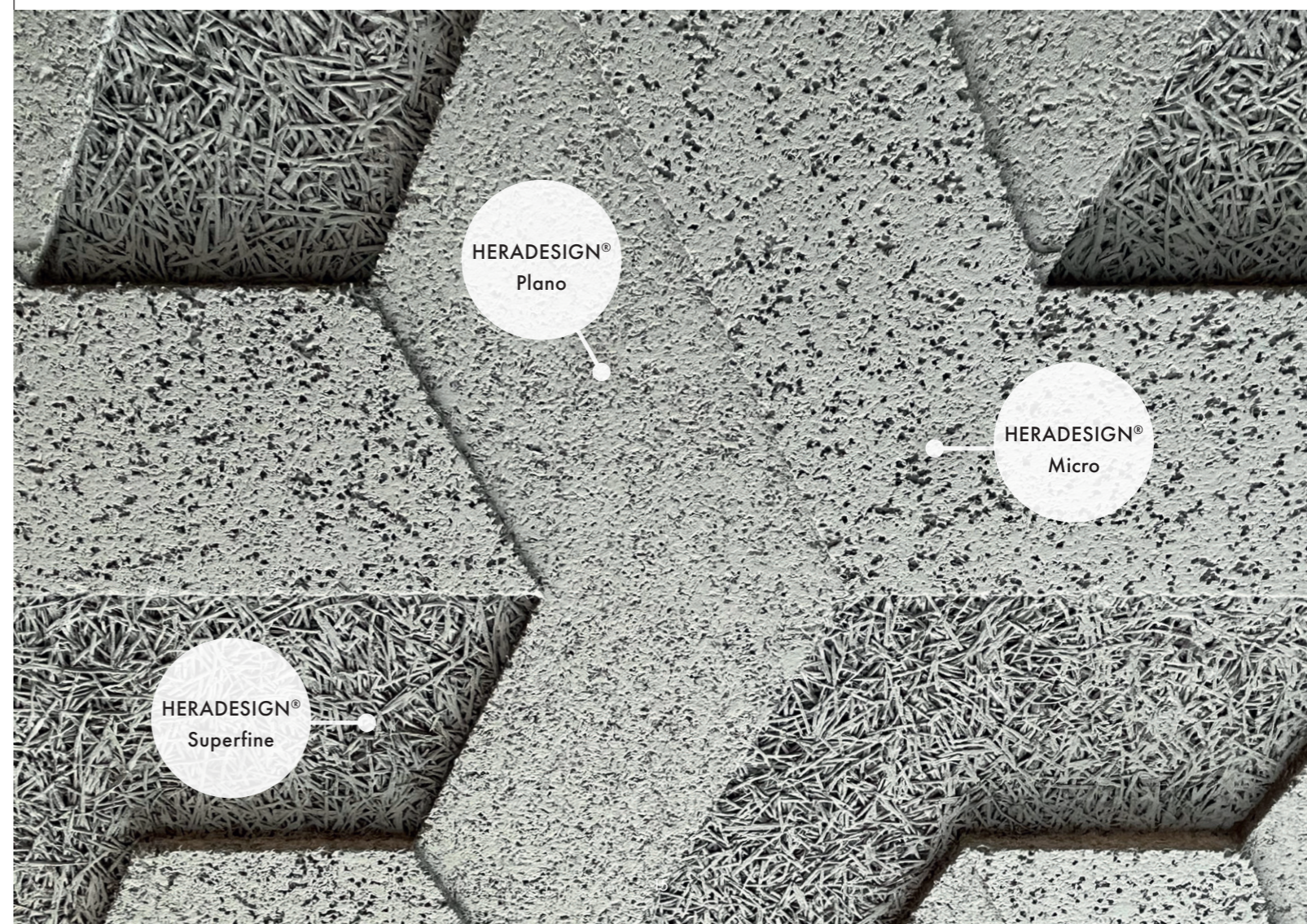



# MARCHE À SUIVRE

## 8 ÉTAPES POUR UN RÉSULTAT PARFAIT

**POSE COLLÉE :** réservée aux HERADESIGN® Creative Modules en trame de 300 sur le mur, jusqu'à une hauteur de 3 mètres

**POSE VISSÉE :** pour montage au plafond en général et montage au mur en trame de 600 ainsi que pour HERADESIGN® Creative Effect et HERADESIGN® Creative Line

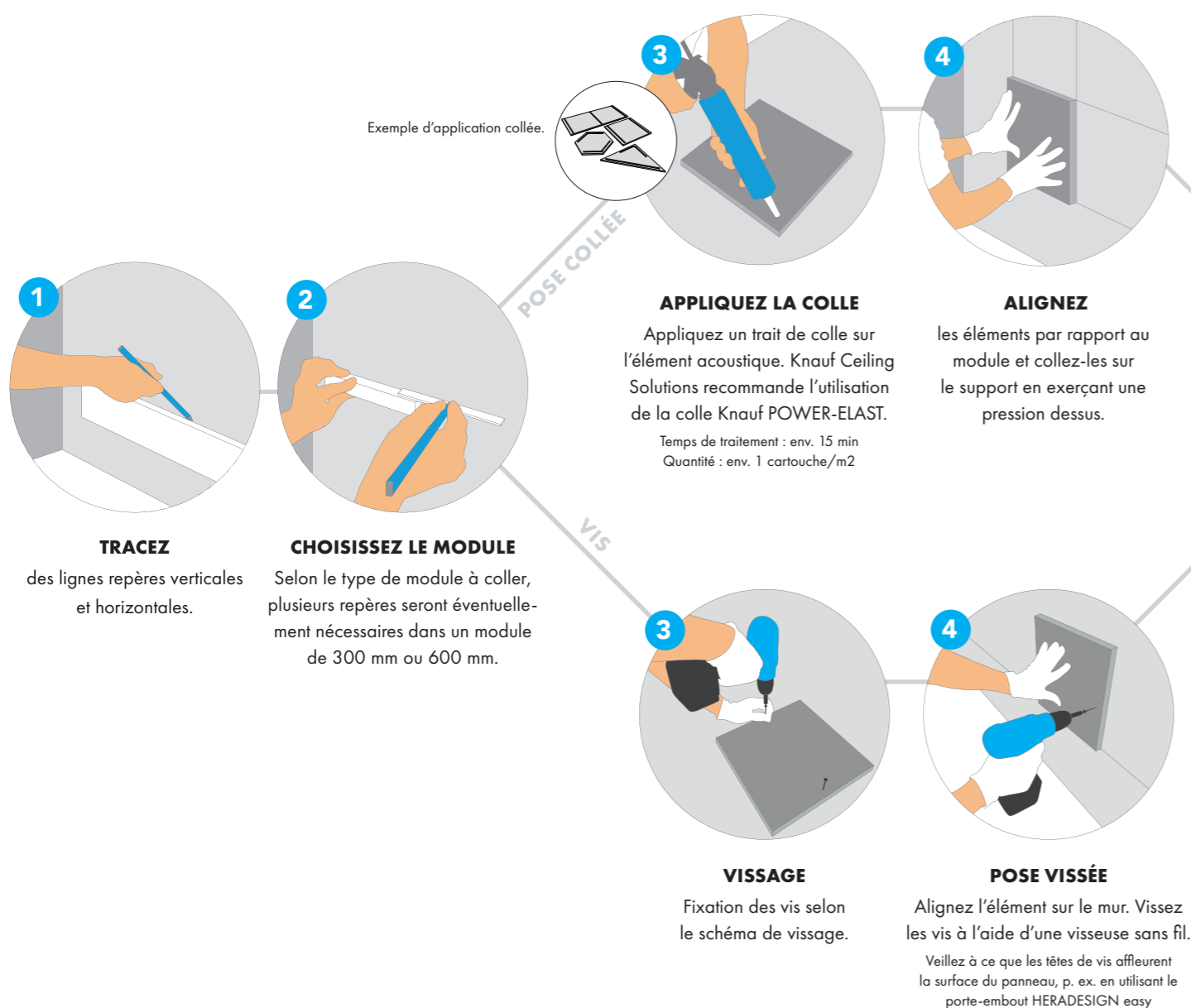

### Règles générales

La pose collée des éléments acoustiques HERADESIGN® Creative est réservée aux HERADESIGN® Creative Modules en trame de 300 sur le mur, jusqu'à une hauteur de 3 mètres. Pour le montage avec des vis HERADESIGN®, procédez conformément aux instructions correspondantes. **IMPORTANT :** le support doit pouvoir supporter la charge, être plan, sec et dépourvu de poussières. Les règles générales relatives à la pose des dalles acoustiques en laine de bois HERADESIGN® doivent être respectées.

### Qualité et soin : la garantie d'un résultat optimal

Le plus grand soin est apporté à la production des formes/modules HERADESIGN® Creative, à leur contrôle qualité et à leur transport jusqu'au chantier.

Un traitement précis et des conditions de travail adaptées sont essentiels pour une pose esthétique et réussie de HERADESIGN® Creative. Seuls un travail minutieux et des produits de haute qualité garantissent un résultat satisfaisant.

Le transport sur le chantier, le déballage des produits HERADESIGN® Creative et leur manipulation doivent être réalisés avec le plus grand soin. Veillez à toujours travailler avec des mains et des outils propres. Nous vous recommandons de porter des gants propres.

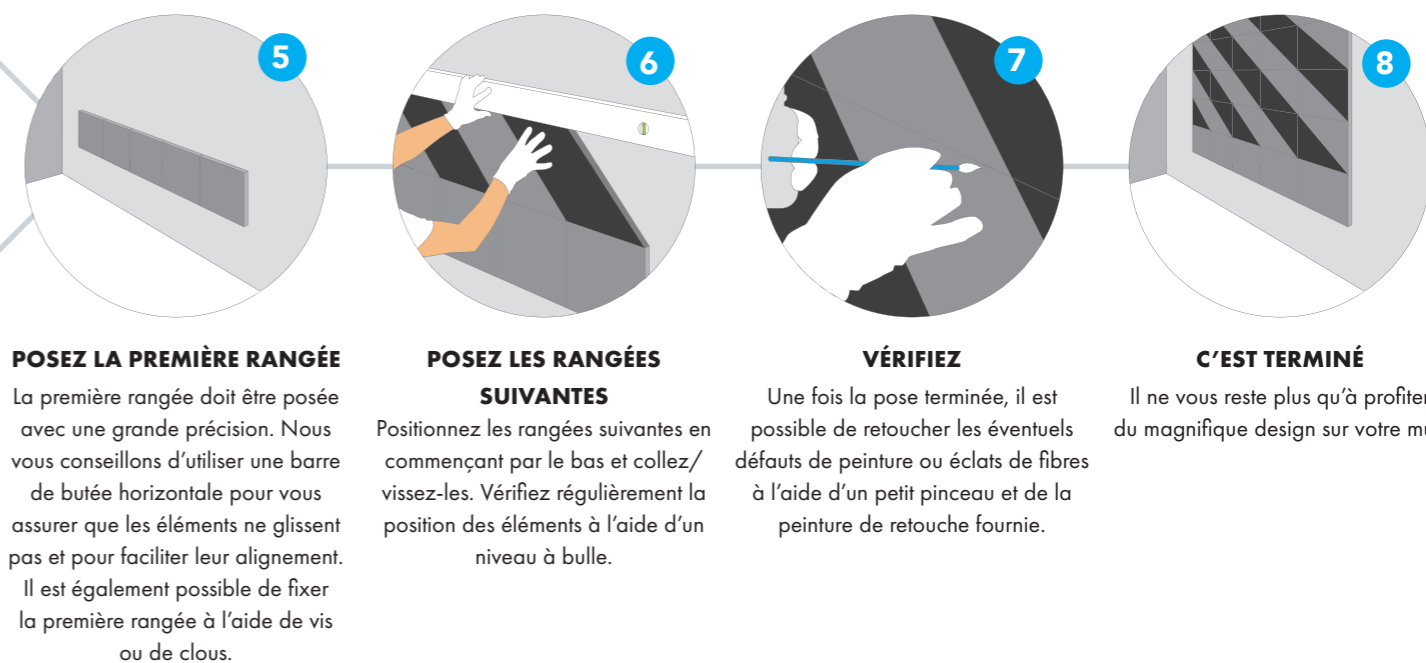



# DESIGN INTEMPOREL

Raiffeisen Digital Hub © Sergiy Kadulin

The Shelf (en bas à gauche) © Frederic Schweizer

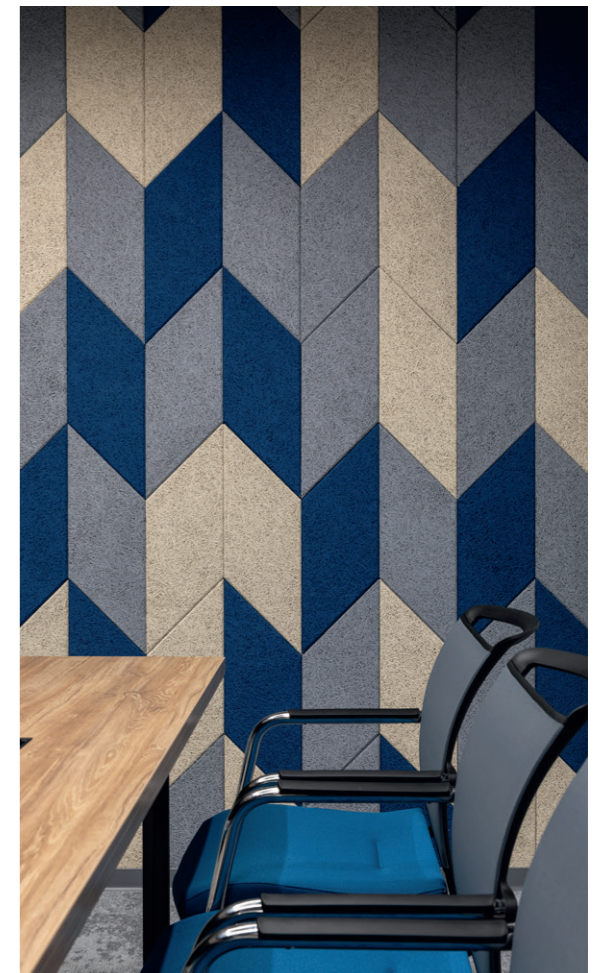



## CRÉATIVITÉ ET DIVERSITÉ

AIC International College (à gauche) © Matt Livey

Scuola della musica (en haut à droite) © Moreno Maggi

Espace de coworking « Share Square » (en bas à droite)



# HARMONIE PARFAITE

Campus Ferndorf (en haut) © Foto Glanzig

Schwillle Architektenpartnerschaft (à droite) © Stefan Meyer

Paradise Street (en bas) © Pro Vision Photography Ltd



YOUR CEILING  
OUR SOLUTIONS

**Knauf Ceilings Solutions GmbH & Co. KG**

Elsenthal 15,  
94481 Grafenau, Allemagne  
Tél. : +49 8552 422-0  
Fax : +49 9323 318-881-856  
[www.knaufceilingsolutions.com](http://www.knaufceilingsolutions.com)  
E-mail : [info.kcs@knauf.com](mailto:info.kcs@knauf.com)

Immatriculation au tribunal de Passau,  
N° RCS : HRB 1023  
N° de TVA intracom. conformément à l'article 27a  
de la loi allemande sur la TVA (Umsatzsteuerge-  
setz) : DE131249009  
Directeur général : Karl Wenig